



Effiziente Logistikkette für das Facility Management und den Betriebsunterhalt

Durch optimierte Prozesse
Kosten senken und Mehrwerte schaffen



Ihr guter Kontakt

Unsere Services – Ihre Vorteile



Die 1913 gegründete Elektro-Material AG mit Hauptsitz in Zürich ist heute das führende Elektrogrosshandels-Unternehmen in der Schweiz. Mit über 250'000 Qualitätsartikeln und einem umfassenden Dienstleistungsangebot bietet EM das beste Gesamtleistungspaket aus einer Hand.

Die Elektro-Material AG ist mit neun Niederlassungen in der ganzen Schweiz vertreten. Die rund 650 hochmotivierten Mitarbeiterinnen und Mitarbeiter garantieren einen ausgezeichneten Service – von der Beratung bis zur Auslieferung.

Mit unserem breiten Sortiment decken wir sämtliche Materialbedürfnisse der Branche ab, von Elektroinstallateuren über Elektrizitätswerke, dem Facility Management des Gewerbes bis hin zu Industriefirmen.

Wir unterstützen Sie bei der Optimierung Ihrer Logistikkette rund um die Elektrotechnik und als Mitglied der weltweit führenden Rexel-Gruppe sind wir auch bei internationalen Projekten an Ihrer Seite.





Sie als Dienstleister im Facility Management und Betriebsunterhalt erbringen eine grosse Auswahl an Dienstleistungen zum Beispiel in Industrieunternehmen, Bürogebäuden, Hotels, Spitäler, öffentlichen Gebäuden, Sportanlagen oder Wohnüberbauungen.

Durch die Überwachung, Instandhaltung und Bewirtschaftung der Technik auf Top-Niveau wie beispielsweise der Gebäude- und Haustechnik sowie Beleuchtung und anderen Installationen sichern Sie die Werterhaltung von Gebäuden und den gesamten Anlagen.

Mit einer Effizienzsteigerung in Bezug auf Einkauf, Verfügbarkeit, Kosten und Handling der benötigten Produkte können Sie wichtige Vorteile für sich und Ihre Kunden schaffen.

Wir unterstützen Sie bei der gesamten Logistikkette durch die Optimierung der Prozesse von der Beschaffung, Lagerung und Lieferung.

Unser Angebot ist modular und umfasst weit mehr als die Versorgung mit Qualitätsprodukten nach Ihren Bedürfnissen – in puncto Service setzen wir neue Massstäbe:



- Regionale Nähe
- Alles aus einer Hand
- Fortschrittliche E-Commerce-Lösung
- Weniger Rechnungen
- Einfachere Bestellung

- Reduktion der Bestandeskosten
- Raumeinsparung
- Versorgungssicherheit
- Steigende Produktivität

- 95 % garantierte Lieferbereitschaft
- Schnelle Lieferung innert 24 Stunden
- Individuelle Lieferkonzepte

Optimierung der Logistikkette



Prozesse
verändern ...

Als Grosshandelsunternehmen liegt unser Kerngeschäft im Supply Chain Management. Profitieren Sie von unserem enormen Wissen: Wir unterstützen Sie gerne bei der Optimierung

Ihrer Prozesse. Die Grafik verdeutlicht einen möglichen Lösungsansatz zu einer einfacheren und schnelleren Logistikkette.

Konventionelle Logistik

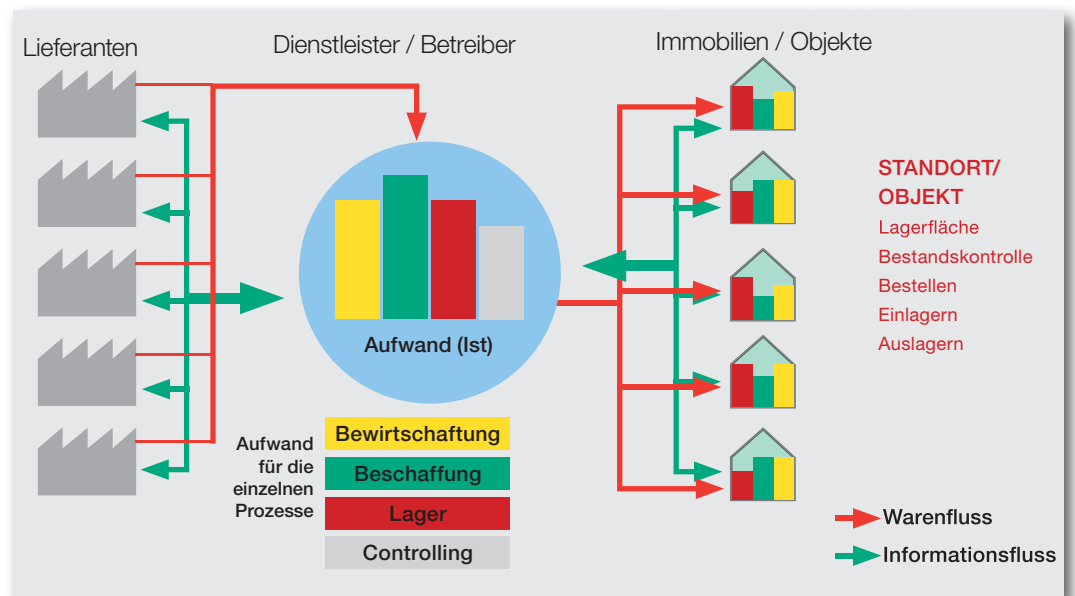

Die Lösung von EM

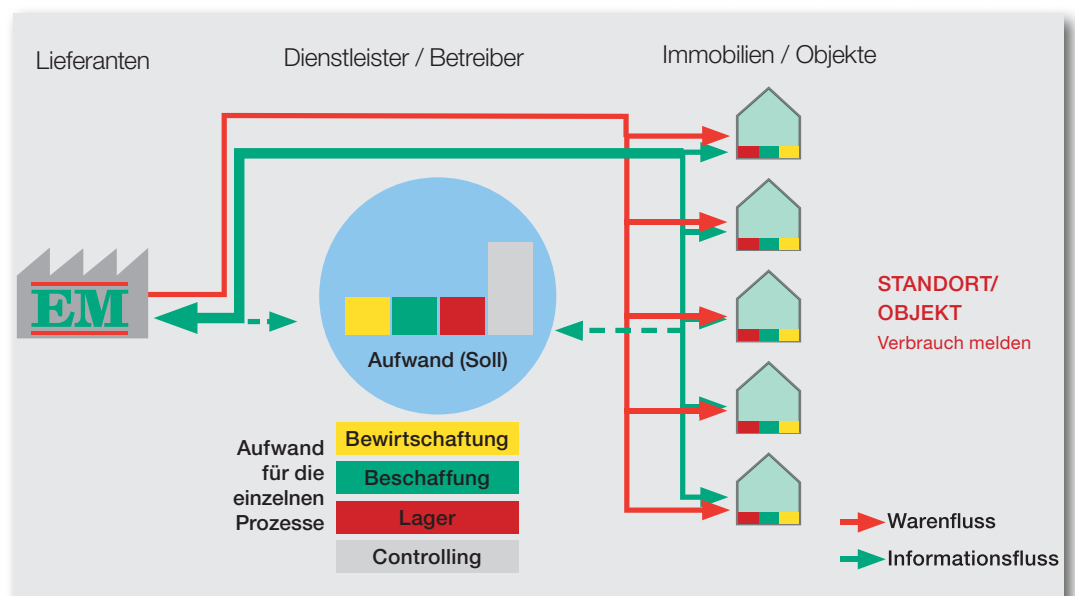

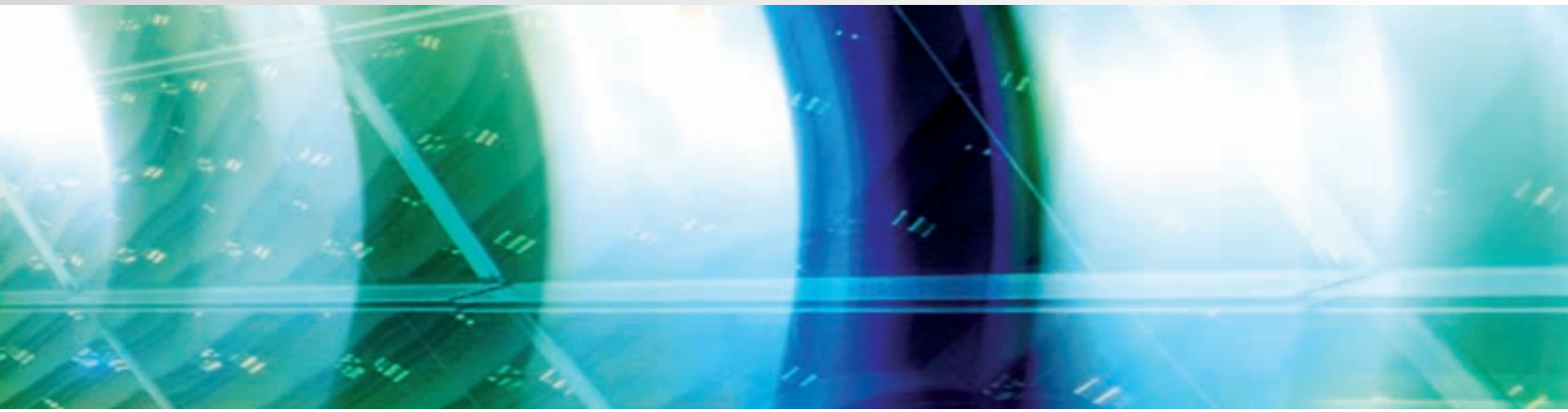

... Sicherheitsbestände senken ...

Unser Lager ist Ihr Lager: Als Grosshändler haben wir einen entsprechend hohen Lagerbestand. So können wir unsere Kunden termingerecht beliefern. Im Internet sind Sie schnell und bequem über unsere Artikelbestände sowie über aktuelle Preise und Verfügbarkeiten informiert. Bestellen Sie jederzeit Ihre Produkte bei uns, sodass Sie Ihren eigenen Sicherheitsbestand senken und Geld sparen können.



...und Mehrwert schaffen

Die heutige wirtschaftliche Entwicklung erfordert, dass Prozesse stetig verbessert werden. Eine Optimierung der Logistikkette vereinfacht Abläufe und schafft Mehrwerte durch:

- Objektspezifische Anlieferung, Material-Statistik und Verrechnung
- Ziel: Gesamtbetriebskosten (TCO) senken und Elimination der Fixkosten bei höherer Kostentransparenz
- Zugriff auf mehr als 250'000 Qualitätsartikel von über 900 namhaften Herstellern
- Einfachere Bestellung dank modernen E-Commerce-Lösungen
- Reduktion der Dispositions-, Beschaffungs- und Bestandeskosten
- Weniger Wareneingangserfassung und -kontrolle
- Geringere Lagermengen respektive Elimination von Lagerbeständen sowie Raumeinsparungen
- Wegfall oder Reduktion des Rüstaufwands
- Wenige Hauptlieferanten und dadurch reduzierter Koordinationsaufwand mit vielen verschiedenen Lieferanten; optimierte Anlieferungen, weniger Rechnungen
- Bewirtschaftung Ersatzteillager vor Ort
- Logistik-Leistung für «Nicht-EM-Artikel»
- Direktbestellung über Scanner am Einsatzort
- Bündelung der Logistik von verschiedenen Lieferanten
- Nachschub Service-Fahrzeuge
- Direktlieferung an Ersatzteil-Lager beim Endkunden
- Retouren ab Endkunde zu EM
- Beschriftung und Vormontage von Apparaten sowie zusammengestellte Montage-Sets

Unsere Dienstleistungen: Die Standard-Services

Die EM-Services beziehen sich auf die gesamte Logistikkette und beinhalten auch Sortiments- und Prozessgestaltungen. Sie sind modular aufgebaut damit sie je nach Bedürfnis individuell

zusammengestellt werden können. Unser Ziel ist es, gemeinsam mit Ihnen eine optimale Lösung für Sie zu erarbeiten.

Die Standard-Services zählen zum Gesamtpaket und stehen Ihnen kostenlos zur Verfügung.

Produkte-Service

- 250'000 Qualitätsartikel im Vollsortiment und 50'000 Lagerartikel
- 900 namhafte Hersteller im In- und Ausland
- Bedarfsorientierte Verpackungseinheiten: bestellte Artikel können pro Objekt oder Wohnung verpackt werden, damit die richtigen Artikel auf die richtige Baustelle gelangen

Bestell-Service

- Bestellen Sie jederzeit, schnell und einfach in unserem übersichtlichen E-Shop
- Profitieren Sie bei der telefonischen Bestellung von persönlicher, neutraler und fachmännischer Beratung
- Einfache, unkomplizierte Bestellungen während 24 Stunden per Fax und E-Mail
- Alle unsere neun Niederlassungen verfügen über einen EM-Shop und voll assortierte Lager. Bestellen Sie im Voraus per Telefon oder Fax und Sie können die Artikel eine Stunde später abholen oder direkt im Laden bestellen und gleich mitnehmen

Liefer-Service

- 24-Stunden Abholschalter: jederzeit im Voraus bestellte Ware mit Code im Abholraum der jeweiligen Niederlassung abholen
- Liefergarantie: Zu 95 % erhalten Sie die bestellte Ware je nach Bestellzeit noch am selben oder spätestens am nächsten Tag. Selbstverständlich können Sie die Produkte auch gleich im EM-Shop abholen



E-Commerce

- Benutzeradministration: selber Benutzer und Logins erfassen oder ändern, Zugriffsberechtigungen für Objekte, Lieferadressen und Nettopreislisten vergeben
- Kombimodul und Fertigapparate: individuelle Zusammenstellung von Schalter-/Taster-/Klein-Kombinationen usw. Einfaches Bestücken per drag&drop, grosse Auswahl an Sortimenten, alle möglichen Grössen, Erfassung mehrfarbiger Kombis, lernfähiges Suchmenu (Top 8)
- Eigene Bestelllisten und Arteketiketten mit Barcode selber zusammenstellen: regelmässig benötigte Produkte schneller bestellen dank selbst definierten, ausdruck- und abscahbaren Bestelllisten und Arteketiketten
- Topsellerlisten: eine Liste mit den meistgekauften Produkten selbst nach Anzahl Lieferungen, Verbrauch in Mengen und Umsatz zusammenstellen und sich per E-Mail zusenden
- Vorgefertigte Artikellisten: vordefinierte Artikellisten z. B. ELDAS-Katalog und EM-Print-Kataloge können als Excel heruntergeladen werden
- History: Übersicht über sämtliche getätigte Bestellungen bei EM
- Elektronische Fakturierungen: E-Rechnungen als XML und PDF via PostFinance oder Rechnungen per E-Mail erhalten



Beratungen

- Individuelle Kundenberatungen vor Ort (Aussendienst), am Telefon (Innendienst) und in den Verkaufsläden (EM-Shops): unsere Verkaufsberater verfügen über eine elektrotechnische Grundausbildung, verstehen Ihre Bedürfnisse und geben herstellereutrale Empfehlungen ab

Weiterbildungen

- Schulungen, Ausstellungen, Workshops: mehrmals jährlich sortimentspezifisches Wissen erweitern, persönlich in Kontakt mit Profis treten und von deren Know-How profitieren



Unsere Dienstleistungen: Die EM-Services



Die EM-Services werden individuell auf Ihre Bedürfnisse ausgerichtet und sind daher kostenpflichtig.

Produkte-Service

- Montagegerechte Produktvorbereitung: weniger Aufwand bei der Materialbestellung, Durchlaufzeit-Reduktion, geringere Verpackungsabfälle



Liefer-Service

- Bedarfsorientierte Lieferungen: Die Lieferung erfolgt innert 24 Stunden, auf Ihren Wunsch von mehrmals täglich bis hin zu einmal wöchentlich. Auch Just-in-Time-Anlieferungen und KANBAN-Lösungen sind möglich. Wir liefern die Produkte nicht nur an Ihren Arbeitsplatz, sondern auch direkt in Ihre Lagerregale oder in Ihre Servicefahrzeuge

Logistik-Lösungen

- EAN-Codes: Ausrüstung Ihres Lagers mit EAN-Codes für noch schnellere Bestellungen
- Automatische Nachlieferungen bei Materialentnahmen aus dem Lager oder Service-Fahrzeug: Warenausgänge werden ohne manuelle Erfassung elektronisch an EM gemeldet
- Einzelstückabnahmen: keine Bindung an Verpackungseinheiten
- Versorgungssicherheit: jederzeitige Verfügbarkeit der definierten Artikel
- Retouren-Management: Abholung der Ware vor Ort

Kostenzusammenstellung

Das Einsparpotenzial dank der Verbesserung von Logistikprozessen und der Optimierung von Lagern ist sehr individuell und wird bei einer Zusammenarbeit gemeinsam errechnet. In jedem Fall werden Sie von einer neuen Lösung profitieren: Ihre Kosten werden gesenkt und auch mit den EM-Services geringer ausfallen als bisher.

E-Commerce

- System-Anbindung: automatische Bestellungen über Ihr eigenes System dank Anbindung per EDI-Schnittstelle an das EM-System
- Erfassung Ihrer eigenen Artikel-Nummern und persönlichen Stücklisten in unserem E-Shop
- Erstellung von individuellen elektronischen Katalogen zur Einspielung ins eigene ERP

Der Weg zur erfolgreichen Lösung



Die Analyse

Als Spezialist im Supply Chain Management bieten wir Ihnen die passenden Dienstleistungen für Ihre Bedürfnisse. Wir errechnen gemeinsam

Ihr Potenzial und begleiten Sie von der Analyse über die Konzipierung und Bewertung bis hin zur Umsetzung und Betreuung.

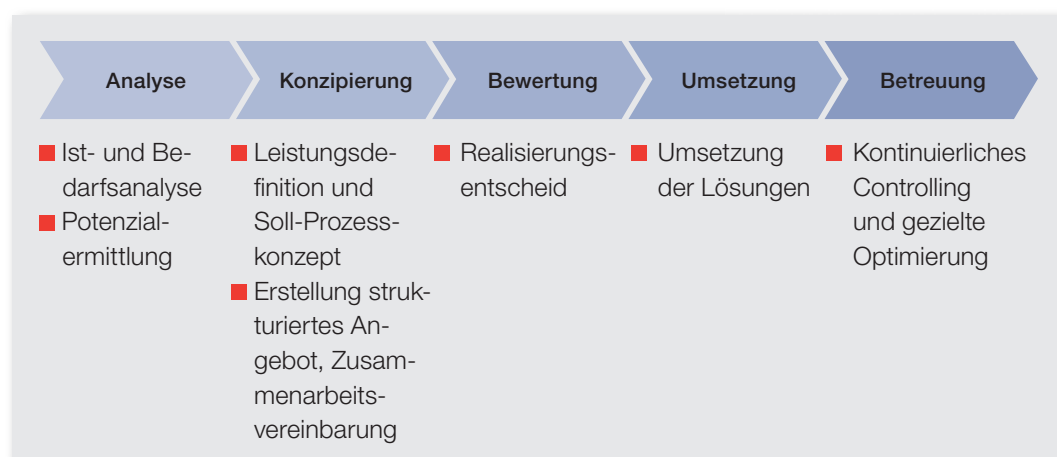

Hersteller

- Technische Produktberatung
- Support bei Neuentwicklungen
- After Sales

EM

- Individuelle Geschäftsprozesse
- Professionelle Logistikkette
- Verhandlungspartner
- Operatives Geschäft
- Regionale Nähe

Der richtige Ansprechpartner

Als Grosshändler ist es unsere Aufgabe und eine unserer Kernkompetenzen mit über 900 Lieferpartnern aus dem In- und Ausland zusammenzuarbeiten. Wir sind als zuverlässiger Partner für Sie da und übernehmen das operative Ta-

geschäft mit den Lieferanten, sodass Sie mit wenigen Ansprechpartnern auskommen und sich auch in diesem Bereich entlasten können. Für die optimale Beratung wird auch weiterhin der direkte Kontakt mit den Herstellern garantiert.

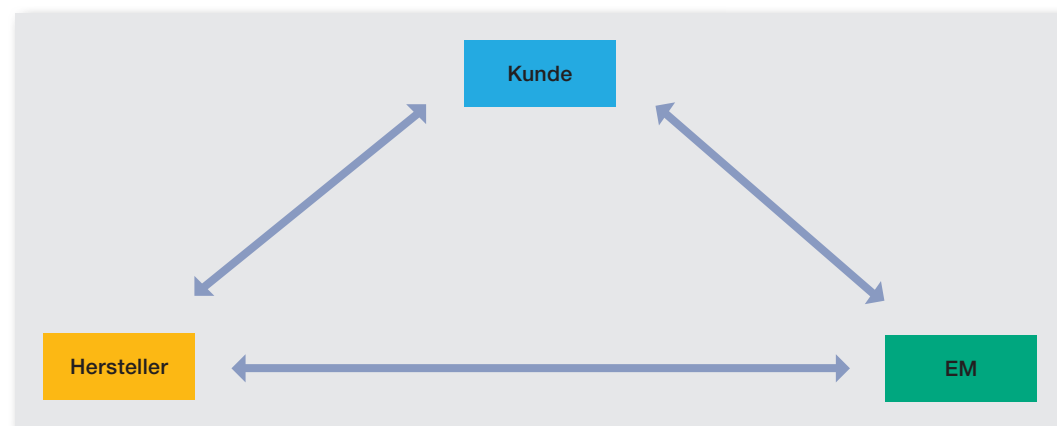



Mehr als 900 führende Hersteller von elektrotechnischen Qualitätsartikeln aus dem In- und Ausland zählen zu unseren Partnern.

Auszug unserer Lieferpartner



Auszug aus unserem Sortiment



Leuchten /
Leuchtmittel



Heizen / Lüften



Schalter /
Steckdosen



Werkzeuge /
Zubehör /
Sicherheit



Rohre / Kabel /
Kanäle



Klebebänder /
Befestigung



Haushalt- und
Elektroapparate /
Batterien



Klebstoffe / Silikone

Die gute Adresse in Ihrer Nähe



Basel

Margarethenstrasse 47
Postfach
4002 Basel

Tel. 061 286 13 13
Fax 061 281 49 29
em-ba@elektro-material.ch



Bern

Riedbachstrasse 165
3027 Bern

Tel. 031 985 85 85
Fax 031 985 83 83
em-be@elektro-material.ch



Genève

Rue Eugène-Marziano 14
case postale 1527
1211 Genève 26

Tél. 022 309 13 13
Fax 022 309 13 33
em-ge@electro-materiel.ch



Heiden

Thaler Strasse 1
9410 Heiden

Tel. 071 898 01 01
Fax 071 898 01 02
em-he@elektro-material.ch



Lausanne

Avenue de Longemalle 13
1020 Renens-Lausanne

Tél. 021 637 11 00
Fax 021 637 11 80
em-la@electro-materiel.ch



Lugano

Via Industria 6
casella postale 453
6814 Lamone-Lugano

Tel. 091 612 20 20
Fax 091 612 20 30
em-lu@elettro-materiale.ch



Luzern

Tribschenstrasse 61
6005 Luzern

Tel. 041 368 08 88
Fax 041 368 08 70
em-lz@elektro-material.ch



Sion

Rue Traversière
1950 Sion

Tél. 027 324 40 50 (F)
Tel. 027 324 40 60 (D)
Fax 027 324 40 41
em-si@electro-materiel.ch



Zürich

Heinrichstrasse 200
8005 Zürich

Tel. 044 278 12 12
Fax 044 278 12 99
em-zh@elektro-material.ch



Ihr guter Kontakt

